

## MANUAL DE USO Y MANTENIMIENTO



ORION 6 – 4592006

**Advertencia:** Antes de usar el compresor, lea atentamente las instrucciones descritas en el presente manual.

## **Manual de instrucciones**

Por favor lea y guarde estas instrucciones. Lea atentamente completamente antes de tratar de montar, instalar, operar o mantener el producto descrito. Protéjase a sí mismo y a los demás observando toda la información de seguridad. No seguir las instrucciones puede provocar lesiones personales y / o daños a la propiedad! Guarde las instrucciones para futuras consultas.

### **DESCRIPCIÓN**

Compresores sin aceite están diseñados para hacer-las cosas ellos mismos con una gran variedad de trabajos domésticos y de automoción. Estas pistolas pulverizadoras poder compresores, llaves de impacto y otras herramientas. Estas unidades funcionan sin aceite. El aire comprimido de esta unidad contendrá la humedad. Instale un filtro de agua o secador de aire si la aplicación requiere aire seco.

### **NORMAS DE SEGURIDAD**

Este manual contiene información que es muy importante conocer y entender. Esta información se proporciona con fines de SEGURIDAD y para EVITAR PROBLEMAS CON EL EQUIPO. Para ayudar a reconocer esta información, observe los siguientes símbolos.

#### **▲ PELIGRO**

Peligro indica una situación inminente de peligro que, si no se evita, causará la muerte o lesiones graves.

#### **▲ ADVERTENCIA**

Advertencia indica una situación potencialmente peligrosa que, de no evitarse, podría causar la muerte o lesiones graves.

#### **▲ PRECAUCIÓN**

Precaución indica una situación de peligro que, si no se evita, puede provocar lesiones leves o moderadas.

#### **▲ AVISO**

Ésto le indica una información importante que de no observarse, podría causar daños al equipo.

#### **DESEMBALAJE**

Después de desembalar la unidad, inspeccione cuidadosamente por cualquier daño que pueda haber ocurrido durante el transporte. Asegúrese de apretar los accesorios, tornillos, etc, antes de poner la unidad en servicio.

#### **▲ ADVERTENCIA**

No utilice la unidad si está dañada durante el transporte. Manipulación o utilización. Los daños pueden ocasionar una explosión y causar lesiones o daños materiales.

#### **▲ PELIGRO**

Área ventilada. Este compresor no está equipado y no se debe utilizar "tal cual" para suministrar aire. Para cualquier aplicación de aire para el consumo humano, deberá estar equipado con adecuada seguridad en línea y sistema de alarma del compresor de aire. Este equipo adicional es necesario para filtrar adecuadamente y purificar el aire para cumplir con las normas específicas.

### **INFORMACIÓN GENERAL DE SEGURIDAD**

Dado que el compresor de aire y otros componentes usados (cabezales, pistolas pulverizadoras, filtros, lubricadores, mangueras, etc) utilizados, conforman un sistema de bombeo de alta presión, las siguientes medidas de seguridad se deben observar en todo momento:

1. Lea todos los manuales incluidos con este producto detenidamente. Familiarícese completamente con los controles y el uso adecuado del equipo.
2. Siga todos las normas eléctricas y de seguridad.
3. Sólo las personas familiarizadas con estas normas deben estar autorizadas a utilizar el compresor.
4. Mantenga a los visitantes alejados y NUNCA permita a los niños estar en el área de trabajo.
5. Use gafas de seguridad y protéjase los oídos para operar.
6. No se siente encima de la bomba.

7. Antes de cada uso, inspeccione el sistema de aire comprimido y los



componentes eléctricos para ver si están dañados, deteriorados, desgastados o tienen fugas, reparar o sustituir los elementos defectuosos antes de usar.

8. Verifique toda la tornillería a intervalos frecuentes para que estén bien apretados.

**▲ ADVERTENCIA**

Motores, equipos eléctricos y controles pueden ocasionar arcos eléctricos que encenderían gases o vapores inflamables, Nunca opere o repare el compresor cerca de gases o vapores inflamables, Nunca almacene líquidos o gases inflamables cerca del compresor.



**▲ PRECAUCIÓN**

Las piezas del compresor podrían estar calientes, incluso si la unidad está parada.

9. Mantenga los dedos alejados del compresor en marcha, las piezas en movimiento calientes, le ocasionarían heridas y /o quemaduras.

10. Si el equipo empezara a vibrar de manera anormal, pare el motor y busque inmediatamente la causa, la vibración es generalmente una advertencia de algún problema.

11. Para reducir el riesgo de incendio, mantenga el motor libre de aceites, disolventes y demasiada grasa.



**▲ ADVERTENCIA**

Nunca quite o intente ajustar la válvula de seguridad. Mantenga la válvula de seguridad libre de pintura y otras acumulaciones.

**▲ PELIGRO**

Nunca intente reparar o modificar un tanque! Soldadura, perforación o cualquier otra modificación se debilitarán, el tanque podría romperse o explotar. Reemplace siempre los tanques desgastados o dañados.



**▲ ADVERTENCIA**

Drenar el líquido del tanque diariamente.

13. Los tanques se oxidan debido a la humedad, lo que debilita el tanque. Asegúrese de drenar el tanque con regularidad e inspeccionar periódicamente para evitar la formación de óxido y la corrosión.

14. Evite levantar polvo y escombros, que puedan ser perjudiciales. Suelte el aire lentamente para drenar el tanque.

**PRECAUCIONES DE FUMIGACIÓN**

**▲ ADVERTENCIA**

No rocíe materiales inflamables cerca de llamas o fuentes de ignición incluyendo el compresor.

15.No fume mientras esté rociando pintura, insecticidas u otras sustancias inflamables.

16.Use una máscara cuando la pulverice y hágalo en un área bien ventilada para evitar peligros de salud e incendios.

17.No dirija pintura u otro material pulverizado en el compresor. Coloque el compresor lo más lejos de la zona de pulverización como sea posible para reducir al mínimo la acumulación de residuos en el compresor.

18. Al rociar o limpiar con disolventes o productos químicos, siga las instrucciones proporcionadas por el fabricante del producto.



**PRINCIPALES DATOS TÉCNICOS**

Potencia	1,5CV
Voltaje	230V
Frecuencia	50Hz
Velocidad	2850r.p.m./min
Aire aspirado	16l/min
Presión Máx.	0.8Mpa
Peso Neto	14kg
Dimensiones	490x280x570mm

**INSTALACIÓN**

**UBICACIÓN**

Es muy importante instalar el compresor en un área limpia y bien ventilada, donde la temperatura del aire circundante no será de más de 100 ° F.

Se requiere un espacio mínimo de 50cm entre el compresor y una pared ya que los objetos podrían obstruir el flujo de aire.

**▲ PRECAUCIÓN**

No coloque la entrada de aire del compresor cerca de vapor, pulverización de pintura, zonas de chorro de arena o de cualquier otra fuente de contaminación. Esto podría dañar el motor.



**INSTALACIÓN ELÉCTRICA**

**▲ ADVERTENCIA**

Todo el cableado y las conexiones eléctricas deben ser realizadas por un electricista calificado. La instalación debe realizarse de acuerdo con los códigos locales y los códigos eléctricos nacionales.

**▲ PRECAUCIÓN**

Nunca use un cable de extensión con este producto. Utilice una manguera de aire adicional en lugar de un cable de extensión para evitar la pérdida de energía y el daño permanente al motor; El uso de un cable de extensión anula la garantía.

**INSTRUCCIONES DE CONEXIÓN A TIERRA**

1. Este producto es para uso en un circuito nominal de 120 voltios y tiene un enchufe de conexión a tierra que se parece al enchufe ilustrado en Fig.3.Hace que el producto esté conectado a una toma de corriente que tenga la misma configuración que el enchufe. Este producto debe estar conectado a tierra. En el caso de un corto circuito, la conexión a tierra reduce el riesgo de choque eléctrico al proporcionar una vía de escape para la corriente eléctrica. Este producto está equipado con un cable que tiene un alambre a tierra con un cable a tierra apropiado con un enchufe a tierra adecuado. El enchufe debe conectarse a una toma de corriente que esté instalada y conectada a tierra de acuerdo con todos los códigos y ordenanzas locales.

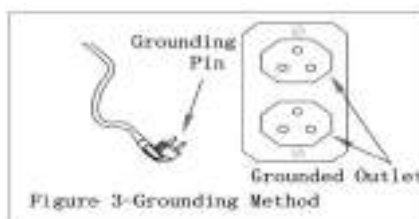

**▲ PELIGRO**

El uso incorrecto del enchufe a tierra puede resultar en un posible riesgo de descarga eléctrica

**▲ PELIGRO**

No utilice un adaptador de conexión a tierra con este producto!



2. Si es necesario reparar o reemplazar el cable o el enchufe, no conecte el cable de tierra a ninguna terminal plana. El cable con aislamiento que tiene una superficie externa que es de color verde (con o sin rayas amarillas) es el conductor de tierra.

**▲ ADVERTENCIA**

Nunca conecte el alambre verde (o verde y amarillo) a un terminal con corriente.

3. Consulte a un electricista o técnico calificado si está correctamente conectado a tierra. No modifique el enchufe, si no entra en contacto, pida que instale la toma de corriente adecuada por un electricista calificado.

#### ▲ ADVERTENCIA

1. Códigos de cableado eléctrico locales difieren de una zona a otra. Fuente cableado, enchufe y protector deben estar clasificados por lo menos, el amperaje y el voltaje indicado en la placa del motor, y cumplen con todos los códigos eléctricos de este mínimo,
2. Utilice un fusible de acción retardada o un disyuntor.

## FUNCIONAMIENTO

**Interruptor de presión**-En la posición AUTO, el compresor se apaga automáticamente cuando la presión del tanque alcanza la presión máxima preestablecida. En la posición OFF, el compresor no funcionará. Este interruptor debe estar en la posición de apagado al conectar o desconectar el cable de alimentación de la toma eléctrica o cuando se cambian las herramientas de aire.

**Regulador** El regulador controla la cantidad de presión de aire expulsada por la salida de la manguera.

**Válvula** Esta válvula de seguridad automáticamente libera el aire si la presión del tanque excede el máximo preestablecido.

**Tubo** Este tubo de descarga lleva el aire comprimido desde la bomba a la válvula de retención. Este tubo se calienta mucho durante el uso. Para evitar el riesgo de quemaduras graves, no toque el tubo de descarga.

**Válvula de retención** Una válvula de una vía que permite que el aire entre en el tanque, pero impide que el aire en el tanque fluya hacia la bomba de compresor.

**Asa** Diseñada para mover el compresor.

#### ▲ ADVERTENCIA

Nunca use el asa para levantar completamente el compresor del suelo.

**Válvula de purga de drenaje** Esta válvula se encuentra en la parte inferior del tanque. Utilice esta válvula para drenar la humedad del tanque diariamente para reducir el riesgo de corrosión.

Reducir la presión del tanque por debajo de 10 psi y luego drenar la humedad del tanque diariamente para evitar la corrosión del tanque. Drene la humedad del tanque abriendo el grifo de drenaje ubicada debajo del tanque.

## LUBRICACIÓN

Este es un producto de bajo mantenimiento y no requiere lubricación para operar.

## RODAJE DE PRECAUCIÓN

#### ▲ PRECAUCIÓN

No pegue el mandril neumático u otra herramienta al extremo abierto de la manguera hasta la puesta en marcha se ha completado y la unidad comprueba bien.

**IMPORTANTE:** No utilice el compresor antes de leer las instrucciones.

1. Gire el regulador totalmente hacia la derecha para abrir el flujo de aire.
2. Gire el interruptor a la posición OFF y conecte el cable de alimentación.
3. Gire el interruptor a la posición AUTO y unidad funcione durante 30 minutos para romper en las piezas de la bomba.
4. Gire el mando regulador totalmente hacia la izquierda. Compresor construirán a la presión máxima preestablecida y se apagará.

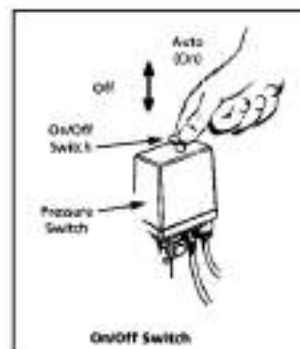

5. Gire el pomo del regulador hacia la derecha para hacer que el aire salga fuera. Compresor se reinicie a una presión preestablecida.
6. Gire el pomo del regulador en sentido antihorario para cerrar el aire y gire el interruptor a la posición de apagado.
7. Fije mandril u otra herramienta para abrir extremo de la manguera. Gire el regulador en. En la posición AUTO, el compresor bombea aire en el tanque. Se apaga automáticamente cuando la unidad llega a su máxima presión ajustada. En la posición OFF, el interruptor de presión no puede funcionar y el compresor no funcionará. Asegúrese de que el interruptor esté en posición de apagado al conectar o desconectar el cable de alimentación de la toma de corriente.

**HUMEDAD EN EL AIRE COMPRIMIDO**

La humedad en el aire comprimido se convierte en gotas a medida que sale del cabezal del compresor de aire. Cuando la humedad es alta o cuando el compresor está en uso continuo durante un período prolongado de tiempo, ésta se acumulará en el tanque. Cuando se utiliza una pistola de pulverización de pintura o de chorro de arena, esta agua será transportada desde el tanque a través de la manguera, y fuera de la pistola en forma de gotitas mezcladas con el material de pulverización.

**IMPORTANTE:** Esta condensación ocasionará manchas en la superficie pintada, especialmente cuando esté pulverizando pinturas que no sean a base de agua. Si chorrea arena, que hará que la arena obstruya la pistola haciéndola ineficaz. Un filtro ayudará a eliminar la humedad.

**VALVULA DE SEGURIDAD**

**▲ ADVERTENCIA**

No retire ni intente ajustar la válvula de seguridad!

Esta válvula debe ser revisada de vez en cuando bajo la presión tirando de la anilla con la mano. Si hay una fuga de aire después de anillo ha sido puesto en libertad, o la válvula está atascada y no puede ser accionado por el anillo, éste debe ser reemplazado.

Perilla del regulador (figura 5)

1. Este mando controla la presión de aire a una herramienta accionada por aire o pistola de pintura.
2. Gire la derecha para aumentar la presión del aire en la salida. Cuando alcanza la presión deseada, encerrado con nueces.
3. La presión de aire más baja en la salida, girando hacia la izquierda.
4. Gire completamente a la izquierda para cerrar el flujo de aire por completo luego empuje la perilla hacia abajo.

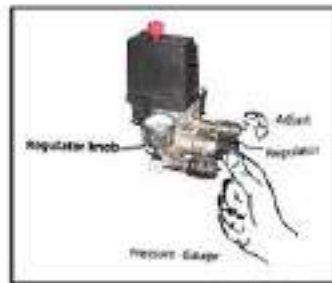

Manómetro del tanque

Gauge muestra la presión en el compresor del tanque indica la presión está construyendo correctamente.

**MANTENIMIENTO**

**▲ ADVERTENCIA**

Fuente de alimentación Desconecte y luego suelte toda la presión del sistema antes de intentar instalar, reparar, reubicar o realizar cualquier tipo de mantenimiento.

Compruebe compresor a menudo para cualquier problema visible y siga los procedimientos de mantenimiento se utiliza cada compresor tiempo.

1. Tire del anillo de la válvula de seguridad y deje que calce en su posición normal.



**▲ ADVERTENCIA**

La válvula de seguridad debe ser reemplazado si no la puede activar o tiene fugas de aire después de soltar el anillo.

2. Apague el compresor y libere la presión del sistema. Drene la humedad del tanque abriendo grifo de vaciado por debajo del tanque.
3. Limpie el polvo y la suciedad del motor, el tanque y las líneas aéreas y la bomba de aletas de refrigeración mientras el compresor permanece apagado.

**IMPORTANTE:** Coloque la unidad en la medida de la zona de pulverización, como manguera permitirá prevenir exceso de pulverización de la obstrucción del filtro.

**LUBRICACIÓN**

Este es un compresor de tipo no requiere lubricación.

**PROTECTOR DE SOBRECARGA TÉRMICA****▲ PRECAUCIÓN**

Este compresor está equipado con un protector térmico de restablecimiento automático térmica, que se apagará el motor cuando éste se sobrecalienta.

Si el protector térmico de sobrecarga apaga el motor apagado con frecuencia, busque las siguientes causas.

1. Baja tensión.
2. Obstrucción del filtro de aire.
3. La falta de una ventilación adecuada.

**▲ PRECAUCIÓN**

Si se activa el protector de sobrecarga térmica, el motor se debe permitir que se enfríe antes de la puesta en marcha es posible. El motor volverá a arrancar automáticamente sin previo aviso si no se enchufa en un tomacorriente eléctrico y la unidad está encendida.

**ALMACENAMIENTO**

1. Cuando no esté en uso, la manguera de la tienda y el compresor en un lugar fresco y seco.
2. Drene el tanque de humedad.
3. Desconecte la manguera y colgar extremos abiertos hacia abajo para permitir que la humedad drene.

**TABLA DE RESOLUCIÓN DE PROBLEMAS**

PROBLEMA	POSIBLE CAUSA	SOLUCIÓN
El compresor no funciona	<ol style="list-style-type: none"> <li>1. Ninguna energía eléctrica</li> <li>2. Posible fundido</li> <li>3. Apertura del interruptor</li> <li>4. Sobrecarga térmica abierta</li> <li>5. Interruptor de presión mal</li> </ol>	<ol style="list-style-type: none"> <li>1. Enchufada? Revise el fusible / disyuntor o sobrecarga del motor</li> <li>2. Reemplace el fusible fundido</li> <li>3. Reajustar determinar la causa del problema</li> <li>4. Motor volverá a arrancar cuando se enfríe</li> <li>5. Vuelva a colocar</li> </ol>
Motor zumba pero no funciona o funciona lentamente	<ol style="list-style-type: none"> <li>1. Válvula de retención defectuosa o descargada</li> <li>2. Contactos pobres, voltaje de la línea de baja</li> <li>3. Motor en cortocircuito o abierta devanado</li> </ol>	<ol style="list-style-type: none"> <li>1. Reemplace o repare</li> <li>2. Revise las conexiones, elimina corcho extensión si se utiliza, comprobar el circuito con un voltímetro</li> <li>3. Cambie el motor</li> </ol> <p><b>Peligro</b> No desarme la válvula de aire en el tanque; purgar el tanque</p>
Fusibles quemados/interruptor salta repetidamente <b>Cuidado</b> Nunca use un cable de extensión con este producto	<ol style="list-style-type: none"> <li>1. Fusible de tamaño incorrecto, sobrecarga del circuito</li> <li>2. Válvula de retención defectuosa o descargada</li> </ol>	<ol style="list-style-type: none"> <li>1. Verificar fusible es el correcto, use fusible de acción retardada. Desconecte otros artefactos eléctricos del circuito u opere el compresor en su propio circuito</li> <li>2. Reemplace o la reparación</li> </ol> <p><b>Peligro!</b> No desarme la válvula de aire en el tanque; purgar el tanque</p>
El salvamotor térmico se corta varias veces	<ol style="list-style-type: none"> <li>1. Baja tensión</li> <li>2. Filtro de aire obstruido</li> <li>3. Falta de temperatura adecuada ventilación / habitación demasiado alta</li> <li>4. Compruebe por avería en la</li> <li>5. Válvulas de compresor averiado</li> </ol>	<ol style="list-style-type: none"> <li>1. Elimine cable de extensión, verifique con un voltímetro</li> <li>2. Limpie el filtro (véase la sección de Mantenimiento)</li> <li>3. Mueva el compresor a un área ventilada</li> <li>4. Vuelva a colocar</li> <li>5. Reemplace el conjunto de la válvula</li> </ol> <p><b>Peligro!</b> No desarme la válvula de aire en el tanque; purgar el tanque</p>
Golpes, traqueteos, excesiva vibración	<ol style="list-style-type: none"> <li>1. Tornillos sueltos, el tanque no está nivelado</li> <li>2. Cojinete defectuoso en el eje excéntrico o motor</li> <li>3. Cilindro o anillo de pistón está desgastado o marcados</li> </ol>	<ol style="list-style-type: none"> <li>1. Apriete los pernos, tanque de cuña a la posición de nivel</li> <li>2. Cambie</li> <li>3. Reemplace o repare según sea necesario</li> </ol>
La presión del tanque cae cuando el compresor se apaga	<ol style="list-style-type: none"> <li>1. Grifo de vaciado Loose</li> <li>2. Compruebe la válvula tiene fuga</li> <li>3. Conexiones sueltas en el interruptor de presión o regulador</li> </ol>	<ol style="list-style-type: none"> <li>1. Apriete</li> <li>2. Desmontar la comprobación del montaje de la válvula, limpie o reemplace</li> <li>3. Compruebe todas las conexiones con una solución de agua y jabón y apriete</li> </ol>
El compresor funciona continuamente y la salida del aire es más baja que la presión de descarga normal / baja	<ol style="list-style-type: none"> <li>1. Uso excesivo de aire, compresor demasiado pequeña</li> <li>2. Filtro de entrada obstruido</li> <li>3. Fugas de aire en la tubería (en la máquina o en el sistema exterior)</li> <li>4. Broken válvulas de entrada</li> <li>5. Aro del pistón desgastado</li> </ol>	<ol style="list-style-type: none"> <li>1. Disminuya el uso o la unidad de compra con entrega de aire mayor (SCFM)</li> <li>2. Limpie o reemplace</li> <li>3. Cambie los componentes con fugas o apriete según sea necesario</li> <li>4. Vuelva a colocar las válvulas del compresor</li> <li>5. Reemplace el pistón y el cilindro</li> </ol>
PROBLEMA	POSIBLE CAUSA	SOLUCIÓN



El exceso de humedad en el flujo de aire	1. Exceso de agua en el tanque 2. Alta humedad	1. Drene el tanque 2. Desplácese hasta el área de menor humedad; utilizar filtro de la línea de aire <b>NOTA:</b> La condensación de agua no es causado por un mal funcionamiento del compresor
El compresor funciona continuamente y la válvula de seguridad se abre cuando la presión aumenta	1. Interruptor de presión defectuoso 2. Válvula de seguridad defectuosa	1. Reemplace el interruptor 2. Sustituir la válvula de seguridad con una verdadera pieza de recambio
Arranque demasiado largo y el paro (arranque automático)	Condensación excesiva en el tanque	Drenar con más frecuencia
Fuga de aire de descarga en el interruptor de presión	Válvula atascada en una posición abierta	Quitar y reemplazar la válvula de retención Peligro! No desarme la válvula de aire en el tanque; purgar el tanque

**DESPIECE**

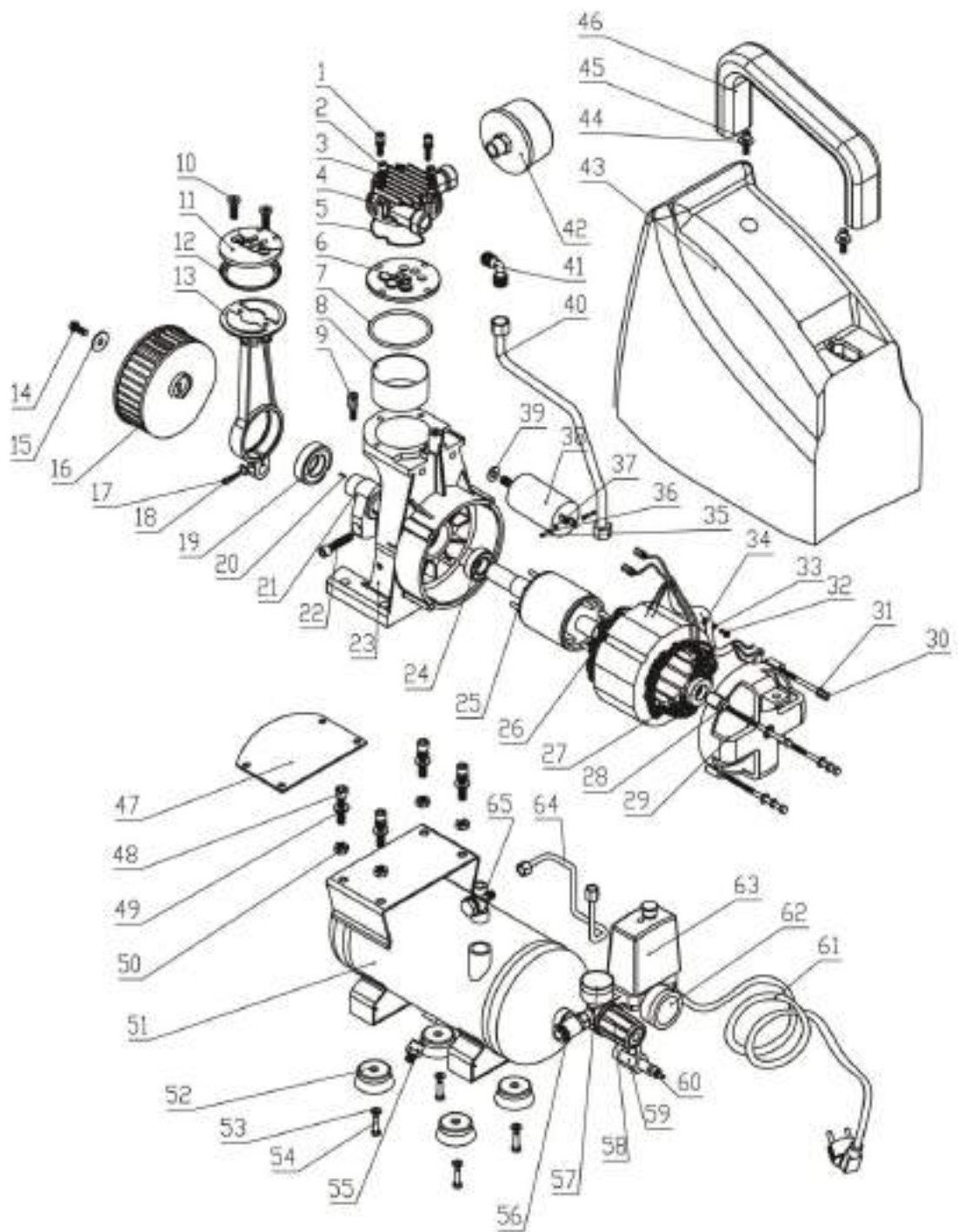

NO	PART	QTY	NO	PART	QTY
1	bolt M6×25	2	34	teeth washer 4	1
2	bolt M6×35	2	35	screw M3×6	2
3	spring washer 6	4	36	spring washer 3	2
4	cylinder cap	1	37	nut M3	2
5	O ring	1	38	capacitance	1
6	valve plate	1	39	teeth washer 8	1
7	O ring	1	40	pipe D10mm	1
8	cylinder Φ60	1	41	connector	1
9	bolt	1	42	air filter	1
10	screw M5×16	2	43	housing	1
11	rod cover	1	44	washer 8	2
12	piston ring	1	45	screw M 8 ×12	2
13	connecting rod	1	46	handle	1
14	bolt M6×16	1	47	base plate	1
15	washer 6	1	48	bolt M8×25	4
16	fan	1	49	washer 8	4
17	bolt M4×20	1	50	flange nut M8	1
18	spring washer 4	1	51	tank	1
19	bearing 6005-2RS	1	52	foot	4
20	pin Φ4x14	1	53	washer 5	4
21	crank	1	54	bolt M5×25	4
22	screw M8×35-left	1	55	drain valve 1/4 inch	1
23	crankcase	1	56	coupling	1
24	bearing 6204-RS	1	57	pressure gauge 40	1
25	rotor	1	58	regulate valve	1
26	stator	1	59	three-way connector	1
27	bearing 6202-RS	1	60	safety valve	1
28	washer 34	1	61	cable & plug	1
29	motor holder	1	62	pressure gauge 50	1
30	bolt M5×105	4	63	pressure switch	1
31	spring washer 5	4	64	release pipe	1
32	screw M4×10	1	65	single-way valve	1
33	spring washer 4	1			

CCE\_4592006\_012020



# M METALWORKS

**Declaración de Conformidad CE**  
**Declaration of Conformity EC**

El abajo firmante declara en nombre de la empresa  
 The undersigned declares on behalf of

**ASLAK, S.L. Salvador Gil i Vernet, 5 08192 Sant Quirze del Vallès (Barcelona) - Spain**

que el compresor de la marca METALWORKS  
 that the product compressor of the brand METALWORKS

Modelo **ORION 6 - 4592006**  
 Type

Cumple todas las disposiciones pertinentes de la citada directiva y normas armonizadas  
 Tested and found to be in accordance with the directive and harmonized standards

1) Directiva CE EC Directive	2006/42/EC Machine Directive	2014/30/EU EMC	2014/68/EU Pressure Equipment Directive
2) Normas armonizadas Harmonized Standard	EN 1012-1:2010 EN 60204-1:2006+A1:2009	EN 55014-1:2006+A1:2009+A2:2011 + EN 55014-2:2015 + EN 61000-3-2:2014 + EN 61000-3-3:2013 + EN 61000-3-11:2000	
Número(s) de test Test Report Number(s)	180300755HZH-V1	180300756HZH-V1	P-PRC-14-04-5010210743-001

David Sala Olivares  
 Director General